

# SISTEMI di STABILIZZAZIONE PALLET

**SOLUZIONI INNOVATIVE per RIDURRE i rifiuti e migliorare la SICUREZZA dei Vostri prodotti.**

Le nuove **NORMATIVE EUROPEE** e **NAZIONALI** in termini ambientali e di riduzione dei rifiuti monouso, stanno indirizzando le aziende alla ricerca di nuove soluzioni.

Glutec, propone sistemi alternativi per ridurre e /o eliminare l'utilizzo di prodotti monouso quali il film retraibile, con il vantaggio di aumentare la stabilizzazione dei pallet e la sicurezza nel trasporto dei Vostri prodotti.

Con l'utilizzo del **sistema hot melt GLSP** o delle **INTERFALDE ANTISCIVOLO GRIP SHEETS™**, potrete ottenere numerosi vantaggi.



## ECONOMICO

- **RIDUZIONE / ELIMINAZIONE** dell'utilizzo di **film plastico** e dei relativi costi;
- **RIDUZIONE** dei **COSTI** di **SMALTIMENTO** dei **RIFIUTI**;
- **RECEPIRE** le nuove **NORMATIVE EUROPEE** e **NAZIONALI** e **RIDURRE** la **TASSAZIONE** sugli imballaggi soprattutto quelli **NON RICICLABILI**.



## AMBIENTALE

- **RIDUZIONE / ELIMINAZIONE** dei **RIFIUTI** con evidenti vantaggi economici e ambientali;
- La riduzione dei rifiuti, permette di ottenere molti vantaggi anche in fase di **CERTIFICAZIONE AZIENDALE**



## SICUREZZA

**MIGLIORA NOTEVOLMENTE** la **STABILITA'** tra le confezioni e del pallet, riducendo drasticamente le possibilità di caduta sia nell'immagazzinaggio che durante il trasporto.



## PRODUTTIVITA'

- **MIGLIORA** la **MOVIMENTAZIONE INTERNA**: aumentando la stabilità, i **Pallet** utilizzati per la **movimentazione interna** possono anche **non essere avvolti da film plastico**;
- **RIDUCE e/o ELIMINA** i tempi di avvolgimento del pallet con film plastico;
- **VELOCIZZA** le operazioni di carico e scarico.

# GRIP SHEETS™

## INTERFALDE ANTISCIVOLO

INTERFALDE ANTISCIVOLO  
PER LA PALETTIZZAZIONE

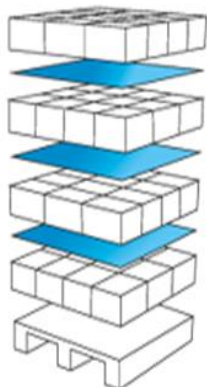

### Perché scegliere GRIP SHEETS™

- Le confezioni non scivolano più;
- Le pedane sono più stabili;
- Diminuiscono i costi per l'acquisto di film (fino al 50%);
- Niente più angolari o regge;
- Diminuiscono i costi di smaltimento;
- Maggiore velocità di produzione (30%);
- Diminuiscono i rifiuti;
- Si riducono i consumi energetici;
- Meno rischi durante la movimentazione;
- Riduzione delle tempistiche di carico;
- Niente umidità tra pedana e confezioni.

**COME FUNZIONANO:** GRIP SHEETS™ sono interfalde di carta, rivestite da uno speciale polimero antiscivolo, che permette di garantire l'attrito tra uno strato e l'altro delle confezioni ed evitarne lo scivolamento sul pallet.

**FUNZIONAMENTO:** Applicate tra uno strato e l'altro del pallet, permettono di evitare lo scivolamento delle scatole. Testate positivamente con un'inclinazione del pallet di 43°, le scatole non scivolano.

**APPLICAZIONE:** l'applicazione può essere effettuata manualmente o con l'utilizzo di un mettifalde automatico.

### CARATTERISTICHE dei Fogli :

- 100% riciclabili;
- Riutilizzabili;
- Formati, grammature e quantità specifiche a seconda delle Vostre esigenze;
- Disponibili in versione anti-umidità e per pallet in plastica.

<b>CARATTERISTICHE del SISTEMA</b>	
Sistema configurabile	<b>SI</b>
Applicabile su tutte le linee	<b>NO</b>
Può essere applicato su qualsiasi formato	<b>SI*</b>
<i>*(ogni formato necessita del foglio a misura)</i>	
Pallettizzazione manuale	<b>SI</b>
Pallettizzazione automatica	<b>SI*</b>
<i>*(necessita di mettifalde automatico)</i>	
Riduce umidità tra gli strati	<b>SI</b>
Riutilizzabile	<b>SI</b>

# GLSP GLUTEC

## Stabilizzazione Pallet con Adesivo Hot Melt

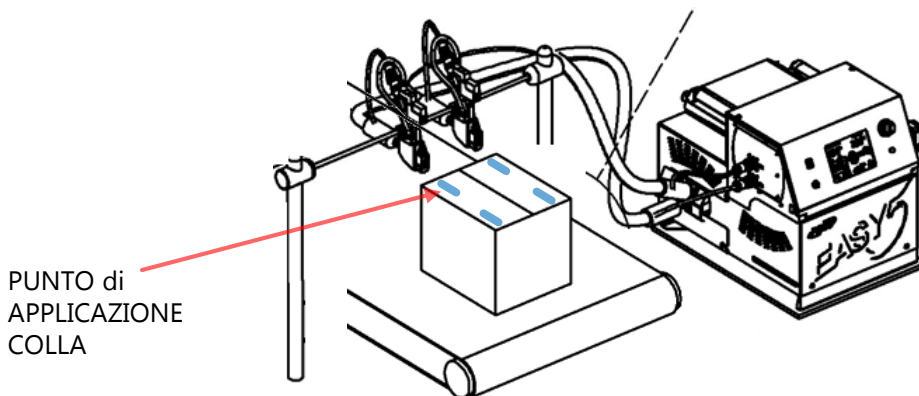

### CARATTERISTICHE:

Applicazione di uno o più punti di adesivo specifico (colla) per stabilizzare i pallet tra un piano e l'altro. Per le palettizzazioni a colonna applicazione di un ulteriore punto di adesivo anche nel fianco della confezione per dare stabilità sia tra i piani che tra le colonne.

### FUNZIONAMENTO:

Applicazione sulla parte alta della confezione, di una piccola quantità di adesivo Hot melt con specifiche caratteristiche a seconda della tipologia di materiale di cui è composta la confezione (carta, cartone, PP, PVC, etc.) L'adesivo applicato mantiene nel tempo le caratteristiche ed è funzionale a non strappare la confezione sottostante o nella confezione a fianco (palettizzazione a colonna).

### INSTALLAZIONE:

Il sistema viene installato prima del palettizzatore. Installato su un carrello è svincolabile dalla linea ed è un sistema completamente autonomo. Il programmatore tratti colla integrato, permette di gestire la lunghezza e il posizionamento del tratto a seconda del formato della scatola.

### APPLICAZIONE:

L'applicazione di adesivo viene effettuata in modo automatico utilizzando una o più pistole.

L'applicazione dell'adesivo può essere fatta a:

- Cordolo: applicazione standard. Crea uno spessore tra le confezioni.
- Spray: riduce la quantità di adesivo, aumentando la superficie di adesione. L'adesivo non crea spessore.

CARATTERISTICHE del SISTEMA	
Sistema configurabile	SI
Applicabile su tutte le linee	SI
Può essere applicato su qualsiasi formato	SI
Palettizzazione manuale	SI
Palettizzazione automatica	SI
Riduce umidità tra gli strati	NO

### Sistema di Gestione tratti colla integrato

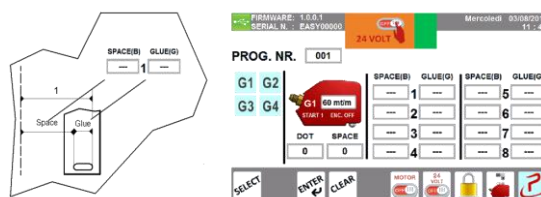

Applicazione Spray/Spiro



Applicazione a Cordolo