

# SISTEMI di STABILIZZAZIONE PALLET

**SOLUZIONI INNOVATIVE per RIDURRE i rifiuti e migliorare la SICUREZZA dei Vostri prodotti.**

Le nuove **NORMATIVE EUROPEE e NAZIONALI** in termini ambientali e di riduzione dei rifiuti monouso, stanno indirizzando le aziende alla ricerca di nuove soluzioni.

Glutec, propone sistemi alternativi per ridurre e /o eliminare l'utilizzo di prodotti monouso quali il film retraibile, con il vantaggio di aumentare la stabilizzazione dei pallet e la sicurezza nel trasporto dei Vostri prodotti.

Con l'utilizzo del **sistema hot melt GLSP** o delle **INTERFALDE ANTISCIVOLO GRIP SHEETS™**, potrete ottenere numerosi vantaggi.

## ECONOMICO



- **RIDUZIONE / ELIMINAZIONE** dell'utilizzo di **film plastico** e dei relativi costi;
- **RIDUZIONE** dei **COSTI** di **SMALTIMENTO** dei RIFIUTI;
- **RECEPIRE** le nuove **NORMATIVE EUROPEE e NAZIONALI** e **RIDURRE la TASSAZIONE** sugli imballaggi soprattutto quelli **NON RICICLABILI**.

## AMBIENTALE



- **RIDUZIONE / ELIMINAZIONE** dei **RIFIUTI** con evidenti vantaggi economici e ambientali;
- La riduzione dei rifiuti, permette di ottenere molti vantaggi anche in fase di **CERTIFICAZIONE AZIENDALE**

## SICUREZZA



**MIGLIORA NOTEVOLMENTE la STABILITA'** tra le confezioni e del pallet, riducendo drasticamente le possibilità di caduta sia nell'immagazzinaggio che durante il trasporto.

## PRODUTTIVITA'



- **MIGLIORA la MOVIMENTAZIONE INTERNA:** aumentando la stabilità, i **Pallet** utilizzati per la **movimentazione interna** possono anche **non essere avvolti da film plastico**;
- **RIDUCE e/o ELIMINA** i tempi di avvolgimento del pallet con film plastico;
- **VELOCIZZA** le operazioni di carico e scarico.

CARATTERISTICHE	GLSP	GRIP SHEETS™
Applicabile su tutte le linee	✓	✗
Può essere applicato su qualsiasi formato	✓	✗
Pallettizzazione manuale	✓	✓
Pallettizzazione automatica	✓	✓*
Riduce umidità tra gli strati	✗	✓
Riutilizzabile	✗	✓

\* con mettifalde automatico

# GLSP GLUTEC

## Stabilizzazione Pallet con Adesivo Hot Melt

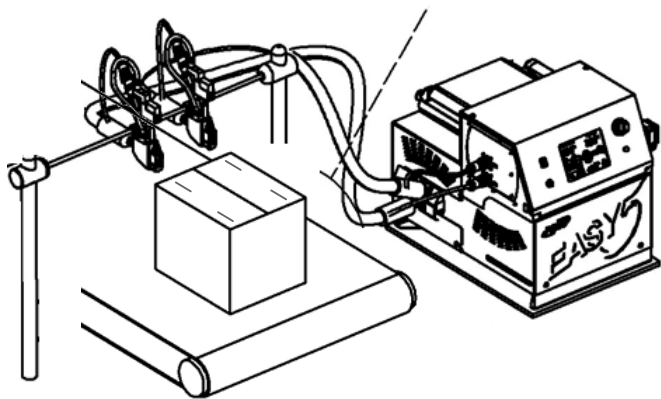

### FUNZIONAMENTO:

Applicazione sui quattro angoli della confezione, di una piccola quantità di adesivo Hot melt con caratteristiche specifiche.

L'adesivo applicato mantiene nel tempo le caratteristiche.

### INSTALLAZIONE:

Il sistema viene installato prima del pallettizzatore.

Installato su un carrello è svincolabile dalla linea ed è un sistema completamente autonomo.

Il programmatore tratti colta integrato, Permette di gestire la lunghezza e il posizionamento del tratto a seconda del formato della scatola.

### APPLICAZIONE:

L'applicazione di adesivo viene effettuata in modo automatico utilizzando pistole spray. Il cordolo spray permette di aumentare la superficie, riducendo lo spessore e la quantità di adesivo utilizzato.

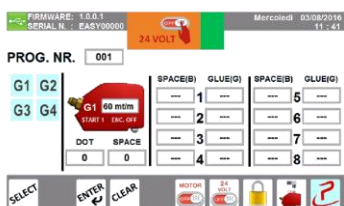
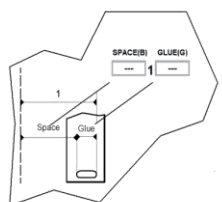

Applicazione Spray/Spiro



Applicazione a Cordolo

## GRIP SHEETS™ INTERFALDE ANTISCIVOLO

*GRIP SHEETS™ sono interfalde di carta, rivestite da uno strato antiscivolo, inserite tra uno strato e l'altro per evitare lo scivolamento delle confezioni sul pallet.*

### INTERFALDE ANTISCIVOLO PER LA PALETTIZZAZIONE

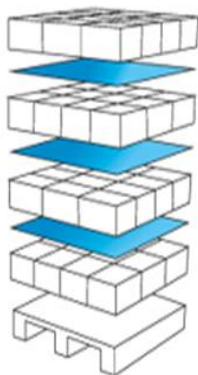

### CARATTERISTICHE:

**Realizzate in carta Kraft 100% riciclabile.**

- Resistenti all'acqua;
- Di vari formati e grammature;
- RIUTILIZZABILI.

### FUNZIONAMENTO:

Applicate tra uno strato e l'altro del pallet, Permettono di evitare lo scivolamento delle scatole.

Testate positivamente con un'inclinazione di 43°.

### APPLICAZIONE:

L'applicazione può essere effettuata manualmente o con l'utilizzo di mettifalde automatico..

**Per INFORMAZIONI TECNICHE e COMMERCIALI, rivolgetevi a:**

GLUTEC SAS di Dalla Vecchia Daniele & C.

Sede Legale: Via Trento, 16 37050 Palù (VR)

Sede Operativa: Via della Serenissima 13 37051 BOVOLONE (VR)

Tel. 393.9250908

mail: [glutec@glutec.it](mailto:glutec@glutec.it)

[www.glutec.it](http://www.glutec.it)